



**TABLE-TOP REFRIGERATOR
AND LARDER**

Instruction booklet

**ΨΥΓΕΙΟΚΑΤΑΨΥΚΤΕΣ ΚΑΙ ΨΥΓΕΙΑ
ΜΕ ΕΠΙΠΕΔΗ ΟΡΟΦΗ**

Οδηγίες Χρήσης

GN140-DFS1415

Index

BEFORE USING THE APPLIANCE	2
General warnings	2
Old and out-of-order fridges	4
Safety warnings	4
Installing and operating your fridge	5
Before Using your Fridge	5
THE VARIOUS FUNCTION AND POSSIBILITIES	6
Thermostat Setting	6
Accessories	7
“Door Open” Indicator;	7
Making Ice cubes;	7
CLEANING AND MAINTENANCE	8
Defrosting	9
Replacing The Light Bulb	10
TRANSPORTATION AND CHANGING OF INSTALLATION POSITION	10
Repositioning the door	10
BEFORE CALLING YOUR AFTER SALES SERVICE	11
Tips for saving energyTips for saving energy	12
THE PARTS OF THE APPLIANCE AND THE COMPARTMENTS	13

PART- 1. BEFORE USING THE APPLIANCE

General warnings

WARNING: Keep ventilation openings, in the appliance enclosure or in the built-in structure, clear of obstruction.

WARNING: Do not use mechanical devices or other means to accelerate the defrosting process, other than those recommended by the manufacturer.

WARNING: Do not use electrical appliances inside the food storage compartments of the appliance, unless they are of the type recommended by the manufacturer.

WARNING: Do not damage the refrigerant circuit.

WARNING: To avoid a hazard due to the instability of the appliance, it must be fixed in accordance with the instructions.

- If your appliance uses R600a as a refrigerant – you can learn this information from the label on the cooler- you should be careful during shipment and installation to prevent your appliance's cooler elements from being damaged. Although R600a is an environmentally friendly and natural gas. As it is explosive, in the event of a leak due to damage to the cooler elements, move your fridge from open flame or heat sources and ventilate the room where the appliance is located for a few minutes.
- While carrying and positioning the fridge, do not damage the cooler gas circuit.
- Do not store explosive substances such as aerosol cans with a flammable propellant in this appliance.
- This appliance is intended to be used in household and similar applications such as;
 - staff kitchen areas in shops, offices and other working environments
 - farm houses and by clients in hotels, motels and other residential type environments

- bed and breakfast type environments;
- catering and similar non-retail applications
- If the socket does not match the refrigerator plug, it must be replaced by the manufacturer, its service agent or similarly qualified persons in order to avoid a hazard.
- This appliance is not intended for use by persons (including children) with reduced physical, sensory or mental capabilities, or lack of experience and knowledge, unless they have been given supervision or instruction concerning use of the appliance by a person responsible for their safety. Children should be supervised to ensure that they do not play with the appliance.
- A specially grounded plug has been connected to the power cable of your refrigerator. This plug should be used with a specially grounded socket of 16 amperes. If there is no such socket in your house, please have it installed by an authorized electrician.
- This appliance can be used by children aged from 8 years and above and persons with reduced physical, sensory or mental capabilities or lack of experience and knowledge if they have been given supervision or instruction concerning use of the appliance in a safe way and understand the hazard involved. Children shall not play with the appliance. Cleaning and user maintenance, shall not be made by children without supervision.
- If the supply cord is damaged, it must be replaced by the manufacturer, its service agent or similar qualified persons in order to avoid a hazard.

Old and out-of-order fridges

- If your old fridge has a lock, break or remove the lock before discarding it, because children may get trapped inside it and may cause an accident.

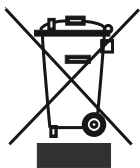

- Old fridges and freezers contain isolation material and refrigerant with CFC. Therefore, take care not to harm environment when you are discarding your old fridges.

Please ask your municipal authority about the disposal of the WEEE for the reuse, recycle and recovery purposes.

Notes:

- Please read the instruction manual carefully before installing and using your appliance. **We are not responsible for the damage occurred due to misuse.**
- Follow all instructions on your appliance and instruction manual, and keep this manual in a safe place to resolve the problems that may occur in the future.
- This appliance is produced to be used in homes and it can only be used in domestic environments and for the specified purposes. It is not suitable for commercial or common use. Such use will cause the guarantee of the appliance to be cancelled and our company will not be responsible for the losses to be occurred.
- This appliance is produced to be used in houses and it is only suitable for cooling / storing foods. It is not suitable for commercial or common use and/or for storing substances except for food. Our company is not responsible for the losses to be occurred in the contrary case.

Safety warnings

- Do not use multiple receptacles or extension cord.
- Do not plug in damaged, torn or old plugs.
- Do not pull, bend or damage the cord.



- This appliance is designed for use by adults, do not allow children to play with the appliance or let them hang off the door.
- Do not plug-in or out the plug from the receptacle with wet hands to prevent electrocution!
- Do not place glass bottles or beverage cans in the freezer department. Bottles or cans may explode.
- Do not place explosive or flammable material in your fridge for your safety. Place drinks with higher alcohol amount vertically and by closing their necks tightly in the fridge department.
- When taking ice made in the freezer department, do not touch it, ice may cause ice burns and/or cuts.
- Do not touch frozen goods with wet hands! Do not eat ice-cream and ice cubes immediately after you have taken them out of the freezer department!



- Do not re-freeze frozen goods after they have melted. This may cause health issues like food poisoning.
- Do not cover the body or top of fridge with lace. This affects the performance of your fridge.
- Fix the accessories in the fridge during transportation to prevent damage to accessories.



Installing and operating your fridge

Before starting to use your fridge, you should pay attention to the following points:

- Operating voltage for your fridge is 220-240 V at 50Hz.
- We do not take the responsibility of the damages that occur due to ungrounded usage.
- Place your fridge in a place that it would not be exposed to direct sunlight.
- Your appliance should be at least 50 cm away from stoves, Gas ovens and heater cores, and should be at least 5 cm away from electrical ovens.
- Your fridge should never be used outdoors or left under the rain.
- When your fridge is placed next to a deep freezer, there should be at least 2 cm between them to prevent humidity on the outer surface.
- Do not place anything on your fridge, and install your fridge in a suitable place so that at least 15 cm is available on the upper side.
- The adjustable front legs should be adjusted to make sure your appliance is level and stable. You can adjust the legs by turning them clockwise (or in the opposite direction). This should be done before placing food in the fridge.
- Before using your fridge, wipe all parts back with warm water added with a tea spoonful of sodium bicarbonate, and then rinse with clean water and dry. Place all parts after cleaning.
- Install the plastic distance guide (the part with black vanes at the rear) by turning it 90° as shown in the figure to prevent the condenser from touching the wall.
- Refrigerator should be placed against a wall with a free distance not exceeding 75 mm.

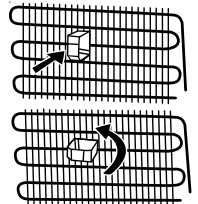

Before Using your Fridge

- When it is operated for the first time or after transportation, keep your fridge in the upright position for 3 hours and plug it on to allow efficient operation. Otherwise, you may damage the compressor.
- Your fridge may have a smell when it is operated for the first time; the smell will fade away when your fridge starts to cool.

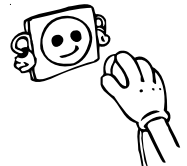

PART-2. THE VARIOUS FUNCTION AND POSSIBILITIES

Thermostat Setting

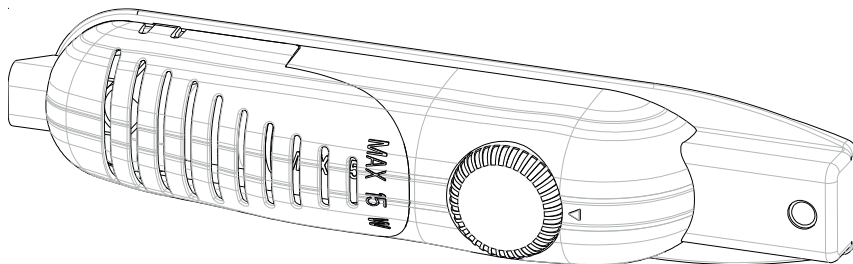

Thermostat automatically regulates the inside temperature of the refrigerator compartment and freezer compartment. By rotating the knob from position 1. to 5., colder temperatures can be obtained.

Important note: Do not try to rotate knob beyond 1 position it will stop your appliance.

- For short-term storage of food in the freezer compartment, you can set the knob between minimum and medium position.(1-3)
- For long-term storage of food in the freezer compartment, you can set knob medium position.(3-4)

Note that; the ambient temperature, temperature of the freshly stored food and how often the door is opened, affects the temperature in the refrigerator compartment. If required, change the temperature setting.

- When you first switch on the appliance, for starting a suitable cooling, the appliance should work 24 hours continuously until it cools down to sufficient temperature.
- In this time do not open the door so often and place a lot of food inside the appliance.
- If the unit is switched off or unplugged, you must allow at least 5 minutes before restarting or re-plugged the unit in order not to damage the compressor.
- *The freezer**** of the refrigerator can cool up to -18°C and more.*

If super switch is available:

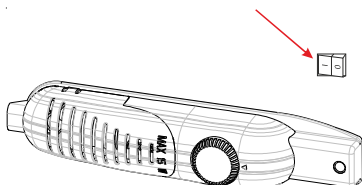

In order to ensure proper operation with an ambient temperature below 20°C, press the button next to the thermostat. Press the button again to turn it off when the temperature is high (above 20°C).

Accessories

“Door Open” Indicator;

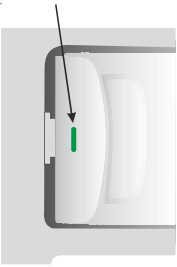

- The « Door Open » indicator on the handle shows whether the door has closed properly or whether it is still open.
- **If the indicator is red, the door is still open.**
- **If the indicator is white, the door is properly closed.**
- **Observe that the freezer’s door should always be kept closed.** This will prevent food products from defrosting; it will avoid heavy ice and frost build-up inside the freezer and an unnecessary increase in energy consumption.

Making Ice cubes;

Ice tray ;

- Fill the ice tray with water and place in freezer compartment.
- After the water completely turned into ice, you can twist the tray as shown below to get the ice cube.

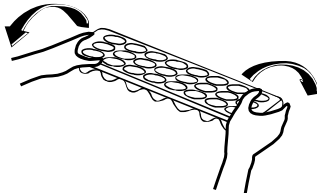
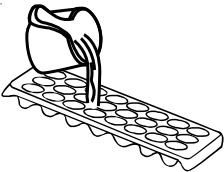

PART- 3. CLEANING AND MAINTENANCE

- Disconnect unit from the power supply before cleaning.

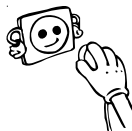

- Do not clean the appliance by pouring water.



- The refrigerator compartment should be cleaned periodically using a solution of bicarbonate of soda and lukewarm water.

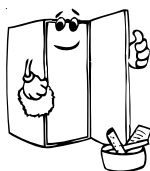
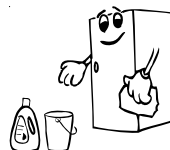

- Clean the accessories separately with soap and water. Do not clean them in the washing machine.



- Do not use abrasive products, detergents or soaps. After washing, rinse with clean water and dry carefully. When the cleaning operations have been completed reconnect the plug of the unit with dry hands.

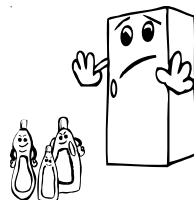

- You should clean the condenser with broom at least twice a year in order to provide energy saving and increase the productivity.

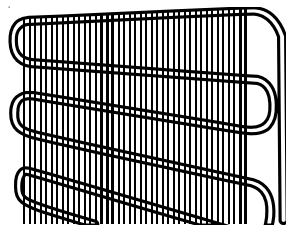

Defrosting

For fridge compartment

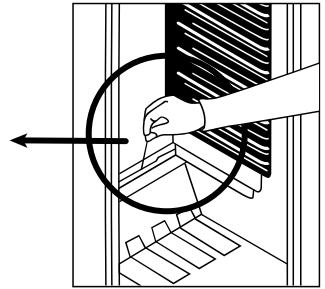
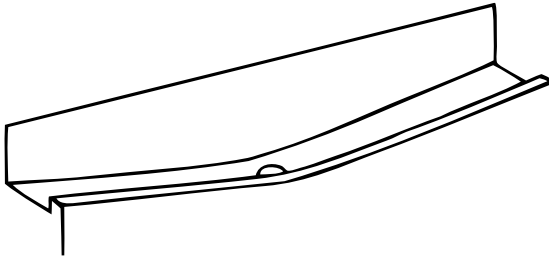

- Defrosting occurs automatically in refrigerator compartment during operation ; the defrost water is collected by the evaporating tray and evaporates automatically.
- The evaporating tray and the defrost water drain hole should be cleaned periodically with defrost drain plug to prevent the water from collecting on the bottom of the refrigerator instead of flowing out.
- You can also pour ½ glass of the water to drain hole to clean inside.

For freezer compartment;

The frost, accumulated in the freezer compartment, should be removed periodically. The freezer compartment should be cleaned in the way as the refrigerator compartment, with the defrost operations of the compartment at least twice a year.

For this;

- The day before you defrost, set the thermostat dial to 5. position to freeze the foods completely.
- During defrosting, frozen foods should be wrapped in several layers of paper and kept in a cool place. The inevitable rise in temperature will shorten their storage life. Remember to use these foods within a relatively short period of time.
- Switch the refrigerator off at the socket outlet and pull the main plug
- Leave the door open and to accelerate the defrosting process one or more basins of warm water can be placed in the freezer compartment.
- Dry the inside of the unit and water tray, refit the tray plug and set the thermostat knob to 5 position.

Replacing The Light Bulb

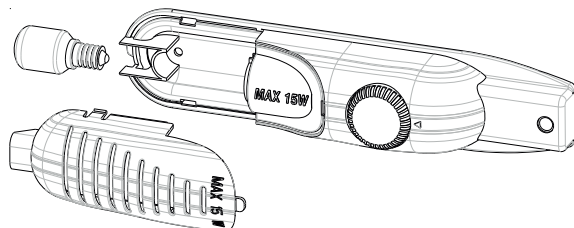

When replacing the light of the refrigerator compartment;

1. Unplug the unit from the power supply,
2. Press the hooks on the sides of the light cover top and remove the light cover
3. Change the present light bulb with a new one of not more than 15 W.
4. Replace the light cover and after waiting 5 minutes plug the unit.

PART-4. TRANSPORTATION AND CHANGING OF INSTALLATION POSITION

Transportation and changing of installation position

- Original package and foam may be kept for re-transportation (optionally).
- You should fasten your fridge with thick package, bands or strong cords and follow the instructions for transportation on the package for re-transportation.
- Remove movable parts (shelves, accessories, vegetable bins etc.) or fix them into the fridge against shocks using bands during re-positioning and transportation.

Carry your fridge in the upright position.

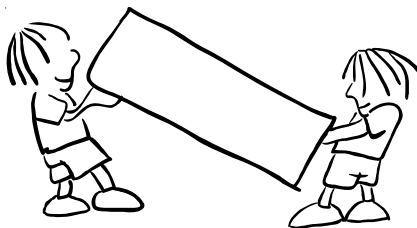

Repositioning the door

- It is not possible to change the opening direction of your fridge door, if the door handles on your fridge are installed from the front surface of the door.
- It is possible to change the opening direction of the door on models without any handles.
- If the door opening direction of your fridge may be changed, you should contact the nearest Authorised Service to have the opening direction changed.

PART- 5. BEFORE CALLING YOUR AFTER SALES SERVICE

If your refrigerator is not working properly, it may be a minor problem, therefore check the following, before calling an electrician to save time and money.

What to do if your refrigerator does not operate ;

Check that ;

- There is no power,
- The general switch in your home is not disconnected ,
- The thermostat setting is on “•” position,
- The socket is not sufficient. To check this, plug in another appliance that you know which is working into the same socket.

What to do if your refrigerator performs poorly ;

Check that ;

- You have not overloaded the appliance ,
- The doors are closed perfectly ,
- There is no dust on the condenser ,
- There is enough place at the rear and side walls.

If there is noise ;

The cooling gas which circulates in the refrigerator circuit may make a slight noise (bubbling sound) even when the compressor is not running. Do not worry this is quite normal. If these sounds are different check that ;

- The appliance is well levelled ,
- Nothing is touching the rear ,
- The stuffs on the appliance are vibrating.

If there is water in the lower part of the refrigerator ;

Check that ;

The drain hole for defrost water is not clogged (Use defrost drain plug to clean the drain hole)

If your fridge is not cooling enough;

Your fridge is designed to operate in the ambient temperature intervals stated in the standards, according to the climate class stated in the information label. We do not recommend operating your fridge out of stated temperatures value limits in terms of cooling effectiveness.

Climate Class	Ambient Temperature (°C)
T	Between 16 and 43 (°C)
ST	Between 16 and 38 (°C)
N	Between 16 and 32 (°C)
SN	Between 10 and 32 (°C)

IMPORTANT NOTES:

- While power cut, to prevent any compressor problem you should plug out the refrigerator. You should delay plugging in 5 – 10 minutes after you power supply. If you plug out the refrigerator for a reason you should wait at least 5 min to replug. It is important for avoiding damage to refrigerator's components.
- The cooling unit of your refrigerator is hidden in the rear wall. Therefore, water droplets or icing may occur on the rear surface of your fridge due to the operation of the compressor in specified intervals. This is normal. There is no need to perform a defrosting operation unless the icing is excessive.
- If you will not use your fridge for a long time (e.g. in summer holidays), put the thermostat to "•" position. After defrosting, clean your fridge and leave the door open to prevent humidity and smell.
- If the problem persists after you have followed all the instructions above, please consult to the nearest Authorised Service.
- The appliance you have purchased is designed for home type use and can be used only at home and for the stated purposes. It is not suitable for commercial or common use. If the consumer use the appliance in a way that does not comply with these features, we emphasise that the producer and the dealer shall not be responsible for any repair and failure within the guarantee period.
- The lifetime of your appliance stated and declared by the Department of the Industry (the period for retaining parts required for the proper functioning of the appliance) is 10 years.

Conformity Information

- This appliance is designed for use at an ambient temperature within the 16°C - 43°C range.
- The appliance is designed in compliance with the IEC60335-1 / IEC60335-2-24, 2004/108/EC standards.

Tips for saving energy

- 1– Install the appliance in a cool, well ventilated room , but not in direct sunlight and not near heat source (radiator, cooker.. etc). Otherwise use an insulating plate.
- 2– Allow warm food and drinks to cool down outside the appliance.
- 3– When thawing frozen food, place it in the refrigerator compartment. The low temperature of the frozen food will help to cool the refrigerator compartment when it is thawing. So it reduces the energy requirements.
- 4– When placing, drinks and liquids they must be covered. Otherwise humidity increases at the appliance. Therefore the working time gets longer. Also covering drinks and liquids helps preserve the smell and taste.
- 5– When placing food and drinks, open the appliance door as briefly as possible.
- 6– Keep the covers closed of any different temperature compartment in the appliance (crisper, chiller ...etc).
- 7– Door gasket must be clean and pliable. Replace gaskets if worn.

PART- 6.

THE PARTS OF THE APPLIANCE AND THE COMPARTMENTS

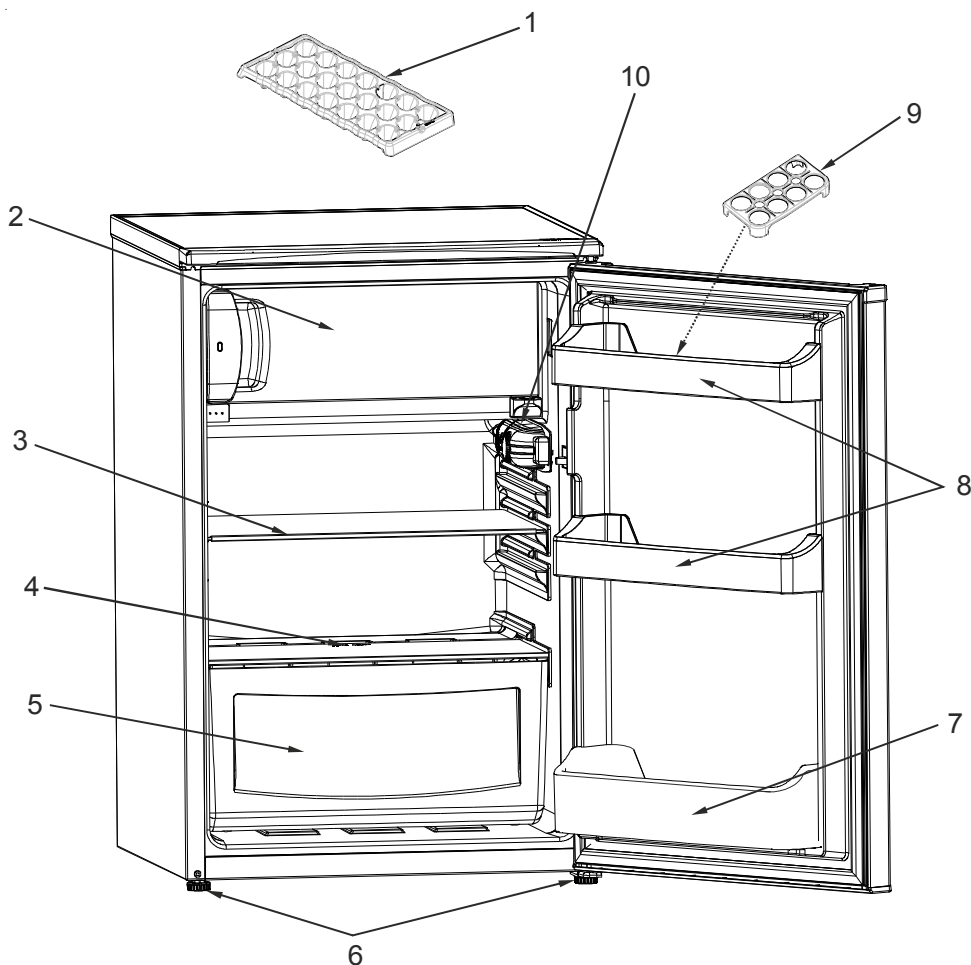

This presentation is only for information about the parts of the appliance.
Parts may vary according to the appliance model.

- 1) Ice Tray
- 2) Freezer compartment
- 3) Refrigerator Shelf
- 4) Crisper Cover (Safety Glass**)
- 5) Crisper

- 6) Levelling Feet
- 7) Bottle Shelf
- 8) Door Shelf
- 9) Egg Shelf
- 10) Thermostat Box

ΠΕΡΙΕΧΟΜΕΝΑ

ΠΡΙΝ ΧΡΗΣΙΜΟΠΟΙΗΣΕΤΕ ΤΗ ΣΥΣΚΕΥΗ	15
Ειδικές οδηγίες	17
Υποδείξεις	17
Εγκατάσταση και ενεργοποίηση της συσκευής	18
Πριν την ενεργοποίηση	19
ΟΙ ΔΙΑΦΟΡΕΣ ΛΕΙΤΟΥΡΓΙΕΣ ΚΑΙ ΔΥΝΑΤΟΤΗΤΕΣ.....	19
Ρύθμιση θερμοστάτη	19
Εξαρτήματα	20
Ένδειξη ανοιχτής πόρτας κατάψυξης	20
Παραγωγή παγοκύβων	20
ΚΑΘΑΡΙΣΜΟΣ ΚΑΙ ΣΥΝΤΗΡΗΣΗ.....	21
Αντικατάσταση της ηλεκτρικής λυχνίας	21
Απόψυξη	22
Για το θάλαμο συντήρησης	22
ΜΕΤΑΦΟΡΑ ΚΑΙ ΑΛΛΑΓΗ ΤΗΣ ΘΕΣΗΣ ΕΓΚΑΤΑΣΤΑΣΗΣ	23
Αλλαγή της διεύθυνσης ανοίγματος της πόρτας	23
ΠΡΙΝ ΕΠΙΚΟΙΝΩΝΗΣΕΤΕ ΜΕ ΤΟ ΤΕΧΝΙΚΟ ΤΜΗΜΑ	23
Συμβουλές για να εξοικονομήσετε ενέργεια	25
ΤΑ ΜΕΡΗ ΚΑΙ ΟΙ ΧΩΡΟΙ ΤΗΣ ΣΥΣΚΕΥΗΣ	26

ΜΕΡΟΣ 1° ΠΡΙΝ ΧΡΗΣΙΜΟΠΟΙΗΣΕΤΕ ΤΗ ΣΥΣΚΕΥΗ

ΠΡΟΕΙΔΟΠΟΙΗΣΗ: Διατηρείτε ελεύθερα από περιορισμούς τα ανοίγματα εξαερισμού στο περίβλημα της συσκευής ή στην κατασκευή εντοιχισμού.

ΠΡΟΕΙΔΟΠΟΙΗΣΗ: Μη χρησιμοποιείτε μηχανικές διατάξεις ή άλλα μέσα για να επιταχύνετε τη διαδικασία της απόψυξης, εκτός από αυτά που συνιστά ο κατασκευαστής.

ΠΡΟΕΙΔΟΠΟΙΗΣΗ: Μη χρησιμοποιείτε ηλεκτρικές συσκευές μέσα στους θαλάμους φύλαξης τροφίμων της συσκευής, εκτός αν αυτές είναι του τύπου που συνιστά ο κατασκευαστής.

ΠΡΟΕΙΔΟΠΟΙΗΣΗ: Μην προκαλέσετε ζημιά στο κύκλωμα του ψυκτικού μέσου.

ΠΡΟΕΙΔΟΠΟΙΗΣΗ: Για να αποφύγετε κίνδυνο λόγω έλλειψης ευστάθειας της συσκευής, αυτή πρέπει να στερεωθεί σύμφωνα με τις οδηγίες.

- Αν το μοντέλο περιέχει R600a (το ψυκτικό ισοβουτάνιο), δείτε την πινακίδα στοιχείων κάτω από την ένδειξη refrigerant - αυτό είναι ένα φυσικό αέριο το οποίο είναι φιλικό προς το περιβάλλον, αλλά και αναφλέξιμο. Κατά τη μεταφορά και εγκατάσταση της μονάδας, πρέπει να προσέξετε να εξασφαλίσετε ότι δεν θα υποστεί ζημιά κανένα από τα εξαρτήματα του ψυκτικού κυκλώματος. Σε περίπτωση ζημιάς, αποφύγετε γυμνές φλόγες ή πηγές ανάφλεξης και αερίστε για μερικά λεπτά το χώρο όπου είναι τοποθετημένη η μονάδα.
- Μην αποθηκεύετε στη συσκευή αυτή εκρηκτικά υλικά όπως είναι τα δοχεία αεροζόλ με εύφλεκτο προωθητικό μέσο.
- Η συσκευή αυτή προορίζεται για οικιακή χρήση και παρόμοιες εφαρμογές όπως:
 - περιοχές κουζίνας προσωπικού σε καταστήματα, γραφεία και άλλα περιβάλλοντα εργασίας
 - αγροτικά σπίτια και από πελάτες σε ξενοδοχεία, μοτέλ και άλλα περιβάλλοντα οικιακού τύπου
 - περιβάλλοντα τύπου ενοικιαζόμενου δωματίου με πρβινόν
 - κέτερινγκ και άλλες εφαρμογές μη λιανικής πώλησης

- Αν η πρίζα δεν ταιριάζει με το καλώδιο του ψυγείου, τότε πρέπει να αντικατασταθεί από τον κατασκευαστή, τον αντιπρόσωπό του για τεχνική εξυπηρέτηση ή άλλα άτομα με παρόμοια εξουσιοδότηση, για την αποφυγή έκθεσης σε κινδύνους.
- Η συσκευή αυτή δεν προορίζεται για χρήση από άτομα (περιλαμβανομένων παιδιών) με μειωμένες σωματικές, αισθητηριακές ή πνευματικές ικανότητες ή με έλλειψη εμπειρίας και γνώσης, εκτός αν τα άτομα αυτά έχουν λάβει επιτήρηση ή καθοδήγηση σχετικά με τη χρήση της συσκευής από άτομο υπεύθυνο για την ασφάλειά τους. Τα παιδιά πρέπει να βρίσκονται υπό επίβλεψη, ώστε να εξασφαλίζεται ότι δεν παίζουν με τη συσκευή.
- Στο καλώδιο ρεύματος του ψυγείου σας έχει συνδεθεί ένα ειδικά γειωμένο φως. Το φως αυτό πρέπει να χρησιμοποιείται με ειδικά γειωμένη πρίζα 16 A. Αν δεν υπάρχει τέτοια πρίζα στο σπίτι σας, αναθέστε την εγκατάστασή της σε εξειδικευμένο ηλεκτρολόγο.
- Η συσκευή αυτή μπορεί να χρησιμοποιηθεί από παιδιά από 8 ετών και άνω και από άτομα με μειωμένες σωματικές, αισθητηριακές ή πνευματικές ικανότητες ή με έλλειψη εμπειρίας και γνώσης, αν τους έχει δοθεί επιτήρηση ή εκπαίδευση σχετικά με τη χρήση της συσκευής με ασφαλή τρόπο και κατανοούν τον ενεχόμενο κίνδυνο. Τα παιδιά δεν θα πρέπει να παίζουν με τη συσκευή. Ο καθαρισμός και η συντήρηση από το χρήστη δεν θα πρέπει να γίνεται από παιδιά χωρίς επίβλεψη.
- Αν υποστεί ζημιά το καλώδιο τροφοδοσίας, για να αποφύγετε κινδύνους πρέπει να αντικατασταθεί από τον κατασκευαστή, τον αντιπρόσωπό του για τεχνική εξυπηρέτηση ή άλλα άτομα με παρόμοια εξουσιοδότηση.

Ειδικές οδηγίες

Προειδοποίηση: Διατηρείτε ελεύθερα από εμπόδια τα ανοίγματα εξαερισμού στο περίβλημα της συσκευής ή στην κατασκευή εντοιχισμού.

- Μη χρησιμοποιείτε μηχανικές διατάξεις ή μέσα άλλα από αυτά που συνιστά ο κατασκευαστής, για να επιταχύνετε τη διαδικασία της απόψυξης.
- Μη χρησιμοποιείτε ηλεκτρικές συσκευές μέσα στο θάλαμο συντήρησης ή κατάψυξης της συσκευής.
- Αν αυτή η συσκευή πρόκειται να αντικαταστήσει ένα παλιό ψυγείο με μηχανισμό ασφάλισης, για λόγους ασφαλείας σπάστε ή αφαιρέστε το μηχανισμό ασφάλισης πριν φυλάξετε το παλιό ψυγείο, για να προστατεύσετε τα παιδιά τα οποία παίζοντας μπορούν να κλειδωθούν μέσα του.
- Τα παλιά ψυγεία και καταψύκτες περιέχουν αέρια μόνωσης και ψυκτικά μέσα, τα οποία πρέπει να απορριφθούν με κατάλληλο τρόπο. Οπωσδήποτε αναθέστε την απόρριψη της χρησιμοποιημένη μονάδας στην τοπική υπηρεσία απορριμμάτων και απευθυνθείτε στην τοπική σας αρχή ή το κατάστημα αγοράς εάν έχετε οποιοσδήποτε ερωτήσεις. Παρακαλούμε να βεβαιωθείτε ότι οι σωληνώσεις λειτουργίας της ψυκτικής μονάδας σας δεν θα υποστούν ζημιά πριν αυτή παραληφθεί από την αρμόδια υπηρεσία αποκομιδής απορριμμάτων.



Ζητήστε από τη δημοτική σας αρχή πληροφορίες σχετικά με την απόρριψη των ΑΗΗΕ (αποβλήτων ηλεκτρικού και ηλεκτρονικού εξοπλισμού) για σκοπούς επαναχρησιμοποίησης, ανακύκλωσης και ανάκτησης.

Σημαντική παρατήρηση:

Παρακαλούμε διαβάστε αυτό το εγχειρίδιο πριν εγκαταστήσετε και ενεργοποιήσετε τη μονάδα. Ο κατασκευαστής δεν αναλαμβάνει καμία ευθύνη για τη λανθασμένη εγκατάσταση και χρήση που δεν είναι σύμφωνη με αυτή που περιγράφεται σε αυτό το εγχειρίδιο.

Υποδείξεις

- Μη χρησιμοποιείτε προσαρμογείς ή διακλαδωτές ρεύματος που θα μπορούσαν να προκαλέσουν υπερθέρμανση ή πυρκαγιά.
- Μη χρησιμοποιείτε παλιά, παραμορφωμένα καλώδια ρεύματος.
- Μη στρίβετε και μη λυγίζετε τα καλώδια.



- Μην επιτρέπετε σε παιδιά να παίζουν με τη συσκευή. Τα παιδιά δεν πρέπει ΠΟΤΕ να κάθονται επάνω σε συρτάρια / ράφια ή να κρέμονται από την πόρτα.
- Ποτέ μη βάζετε το φως στην πρίζα με βρεγμένα χέρια.



- Μην τοποθετείτε στην κατάψυξη δοχεία (γυάλινα μπουκάλια ή κονσέρβες) με υγρά, ειδικότερα υγρά που περιέχουν αέρια, γιατί μπορεί να προκαλέσουν σπάσιμο του δοχείου όταν παγώσουν.
- Μπουκάλια τα οποία περιέχουν μεγάλο ποσοστό οινόπνευματος πρέπει να είναι καλά σφραγισμένα και να τοποθετούνται σε όρθια θέση στο ψυγείο.
- Μην αγγίζετε τις επιφάνειες ψύξης, ειδικά με βρεγμένα χέρια, γιατί μπορεί να υποστείτε έγκαυμα ή να τραυματιστείτε.
- Μην τρώτε πάγο ο οποίος έχει μόλις αφαιρεθεί από την κατάψυξη.
- Αν το καλώδιο τροφοδοσίας έχει ζημιά, θα πρέπει να αντικατασταθεί από τον κατασκευαστή ή από αντιπρόσωπο τεχνικής εξυπηρέτησης ή από εξουσιοδοτημένο τεχνικό.



Εγκατάσταση και ενεργοποίηση της συσκευής

- Η συσκευή αυτή συνδέεται στα 220-240V και 50 Hz.
- Μπορείτε να ζητήσετε βοήθεια από την υπηρεσία τεχνικής εξυπηρέτησης για την εγκατάσταση και ενεργοποίηση της συσκευής σας.
- Πριν κάνετε τη σύνδεση τροφοδοσίας, βεβαιωθείτε ότι η τάση στην πινακίδα στοιχείων αντιστοιχεί στην τάση του ηλεκτρικού συστήματος στο σπίτι σας.
- Τοποθετήστε το φιν σε πρίζα με αποτελεσματική σύνδεση γείωσης. Αν η πρίζα δεν διαθέτει επαφή γείωσης, συνιστούμε να ζητήσετε τη βοήθεια ηλεκτρολόγου.
- **Ο κατασκευαστής δεν είναι υπεύθυνος εάν δεν γίνει ολοκληρωμένη σύνδεση με γείωση όπως περιγράφεται σε αυτό το εγχειρίδιο.**
- Μην τοποθετείτε τη συσκευή σε μέρος όπου δέχεται απ' ευθείας ηλιακό φως.
- Μη χρησιμοποιείτε τη συσκευή σε εξωτερικό χώρο και μην την εκθέτετε στη βροχή.
- Τοποθετήστε το ψυγείο μακριά από πηγές θερμότητας και σε καλά αεριζόμενη θέση. Το ψυγείο θα πρέπει να απέχει τουλάχιστον 50 εκ. από σώματα καλοριφέρ, θερμάστρες αερίου ή ξύλου και 5 εκ. από ηλεκτρικές θερμάστρες.
- Κρατάτε ελεύθερο χώρο τουλάχιστον 15 εκ. από το επάνω μέρος.
- Μην τοποθετείτε επάνω στη συσκευή βάρια ή πολλά αντικείμενα.
- Αν η συσκευή έχει εγκατασταθεί δίπλα σε άλλο ψυγείο η καταψύκτη, τηρείτε ελάχιστη απόσταση 2 εκ. για να αποφευχθεί η συμπίκνωση υδρατμών.
- Η συσκευή θα πρέπει να στηρίζεται σταθερά και οριζόντια στο πάτωμα. Χρησιμοποιείτε τα δύο μπροστινά πόδια οριζοντίωσης για να αντισταθμίσετε τυχόν ανομοιόμορφο δάπεδο.
- Για να εξασφαλίζεται η κυκλοφορία αέρα κάτω από τη συσκευή, ο χώρος κάτω από τη συσκευή πρέπει να είναι ανοικτός. Μην τον κλείνετε με χαλί κλπ.
- Το εξωτερικό μέρος της συσκευής και τα αξεσουάρ στο εσωτερικό της θα πρέπει να καθαρίζονται με διάλυμα νερού και υγρού σαπουνιού. Το εσωτερικό της συσκευής με σόδα διαλυμένη σε χλιαρό νερό. Αφού στεγνώσετε τη συσκευή τοποθετήστε πάλι όλα τα αξεσουάρ.

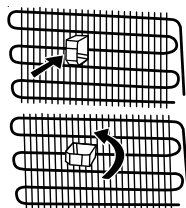

Πριν την ενεργοποίηση

- Περιμένετε 3 ώρες πριν συνδέσετε τη συσκευή με το δίκτυο ρεύματος, για να εξασφαλίσετε σωστή λειτουργία.
- Ενδεχομένως να υπάρξει αρχικά κάποια οσμή όταν ενεργοποιήσετε πρώτη φορά τη συσκευή. Η οσμή αυτή θα πάψει να εμφανίζεται όταν η συσκευή αρχίσει να παγώνει.

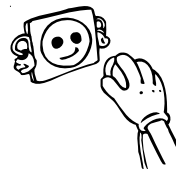

ΜΕΡΟΣ 2^ο

ΟΙ ΔΙΑΦΟΡΕΣ ΛΕΙΤΟΥΡΓΙΕΣ ΚΑΙ ΔΥΝΑΤΟΤΗΤΕΣ

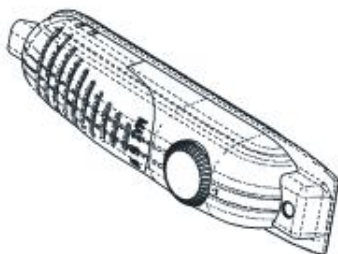

Ρύθμιση θερμοστάτη

- Ο θερμοστάτης ρυθμίζει αυτόματα την εσωτερική θερμοκρασία του ψυγείου και του καταψύκτη. Στρέφοντας το κουμπί από το «1» στο «5», μπορείτε να έχετε μεγαλύτερη ψύξη
- Η θέση «0» δείχνει ότι ο θερμοστάτης είναι κλειστός και δεν υπάρχει δυνατότητα ψύξης
- Αν θέλετε να αποθηκεύσετε φαγητό στο καταψύκτη για μικρό χρονικό διάστημα, το κουμπί του θερμοστάτη θα πρέπει να ρυθμιστεί έτσι ώστε να βρίσκεται ανάμεσα στο «MIN» και τη μεσαία θέση
- Αν θέλετε να αποθηκεύσετε φαγητό στο καταψύκτη για μεγάλο χρονικό διάστημα, το κουμπί του θερμοστάτη θα πρέπει να ρυθμιστεί έτσι ώστε να βρίσκεται στη μεσαία θέση, ανάμεσα στο «MIN» και το «MAX»
- Σημειώστε ότι : η θερμοκρασία του περιβάλλοντος, η θερμοκρασία του πρόσφατα αποθηκευμένου φαγητού και η συχνότητα ανοίγματος της πόρτας, επηρεάζουν τη θερμοκρασία μέσα στο ψυγείο. Αλλάξτε τις ρυθμίσεις της θερμοκρασίας, αν χρειάζεται.
- Όταν θέσετε τη συσκευή σε λειτουργία για πρώτη φορά, για να ξεκινήσει μια σωστή ψύξη, πρέπει να δουλέψει 24 ώρες συνεχόμενα μέχρι να επιτευχθεί η επαρκής θερμοκρασία ψύξης.
- Στο διάστημα αυτό μην ανοίγετε τη πόρτα τόσο συχνά και βάλτε πολλά τρόφιμα μέσα στο ψυγείο.
- Αν κλείσετε τη συσκευή ή τη βγάλετε από τη πρίζα, πρέπει να περιμένετε τουλάχιστον 5 λεπτά πριν τη θέσετε πάλι σε λειτουργία, για να αποφευχθεί βλάβη στο συμπιεστή
- Ο καταψύκτης του ψυγείου μπορεί να ψύξει μέχρι -18°C και περισσότερο.

Αν υπάρχει στο μοντέλο διακόπτης “super” (ταχείας κατάψυξης)

Για να διασφαλιστεί σωστή λειτουργία σε θερμοκρασίες περιβάλλοντος κάτω από 20°C, πατήστε το κουμπί δίπλα στο θερμοστάτη. Όταν η θερμοκρασία είναι υψηλή (πάνω από 20°C), πατήστε το κουμπί πάλι για να το απενεργοποιήσετε.

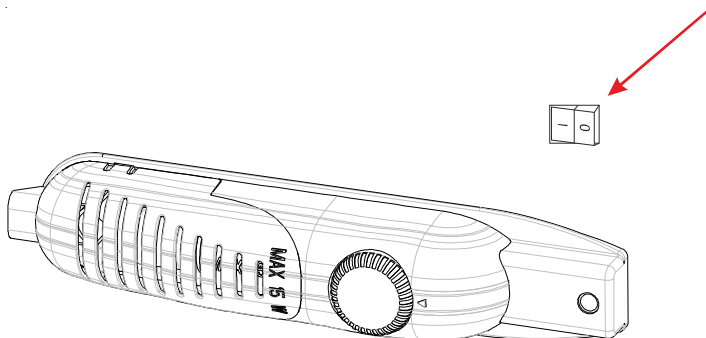

Εξαρτήματα

Ένδειξη ανοιχτής πόρτας κατάψυξης

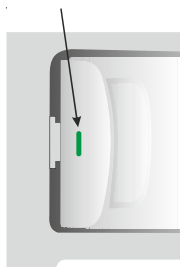

- Ο δείκτης στην λαβή της πόρτας κατάψυξης σας ενημερώνει εάν η πόρτα έχει κλείσει κατάλληλα ή εάν είναι ακόμα ανοικτή.
- Εάν ο δείκτης είναι κόκκινος, η πόρτα είναι ακόμα ανοικτή
- Εάν ο δείκτης είναι άσπρος, η πόρτα είναι κατάλληλα κλειστή.
- Παρατηρήστε ότι η πόρτα της κατάψυξης πρέπει πάντα να διατηρείται κλειστή. Αυτό θα αποτρέψει τα τρόφιμα από το ξεπάγωμα θα αποφύγει τη δυσβάστακτη συγκέντρωση πάγου και παγετού μέσα στον θάλαμο κατάψυξης και μια περιττή αύξηση στην κατανάλωση ενέργειας

Παραγωγή παγοκύβων

Παγοθήκη

- Γεμίστε τη παγοθήκη με νερό και βάλτε τη στο καταψύκτη
- Μόλις παγώσει τελείως το νερό, στρέψτε τη παγοθήκη όπως δείχνει η εικόνα για να βγάλετε τα παγάκια.



- Βγάλτε τη συσκευή από τη πρίζα πριν τη καθαρίσετε.

- Μη καθαρίζετε τη συσκευή ρίχνοντας νερό

- Το εσωτερικό του ψυγείου πρέπει να καθαρίζεται περιοδικά χρησιμοποιώντας διττανθρακική σόδα διαλυμένη σε χλιαρό νερό.

- Καθαρίστε ξεχωριστά τα αξεσουάρ με σαπούνι και νερό. Μη τα βάζετε στο πλυντήριο.

- Μη χρησιμοποιείτε στιλβωτικά προϊόντα, καθαριστικά ή σαπούνια. Μετά το πλύσιμο, ξεβγάλετε τα με καθαρό νερό και στεγνώστε τα προσεκτικά. Όταν οι διαδικασίες καθαρισμού έχουν ολοκληρωθεί, ξαναβάλτε τη συσκευή στη πρίζα με στεγνά χέρια.

- Πρέπει να καθαρίζετε το πυκνωτή στο πίσω μέρος του ψυγείου, με σκούπα, τουλάχιστον δύο φορές το χρόνο για να εξοικονομείτε ενέργεια και να βελτιώνετε τη λειτουργία του ψυγείου

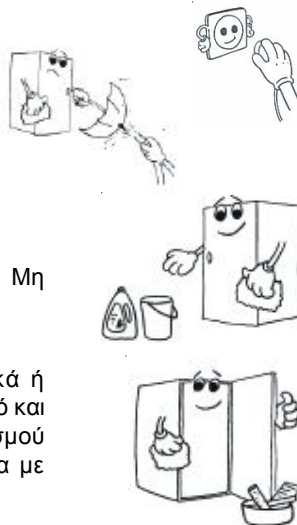

Αντικατάσταση της ηλεκτρικής λυχνίας



Όταν αλλάζετε τη λυχνία του ψυγείου

1. Βγάλτε τη συσκευή από τη πρίζα
2. Πιέστε τα θηλυκώματα στα πλαϊνά του καλύμματος της λυχνίας και αφαιρέστε το
3. Αλλάξτε τη λυχνία με μια καινούργια, όχι μεγαλύτερη από 15 W
4. Ξαναβάλτε το κάλυμμα της λυχνίας και αφού περιμένετε 5 λεπτά, βάλτε τη συσκευή πάλι στη πρίζα

Απόψυξη

Για το θάλαμο συντήρησης

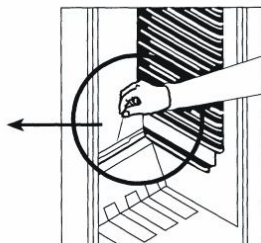
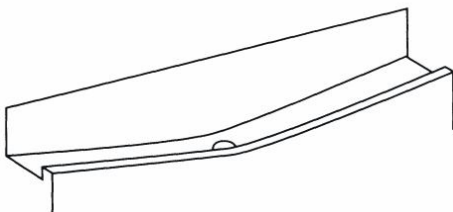

- Η απόψυξη των χώρων του ψυγείου γίνεται αυτόματα κατά τη λειτουργία του. Το νερό της απόψυξης οδηγείται στο δίσκο εξάτμισης πάνω από τον συμπιεστή και εξατμίζεται αυτόματα.
- Ο δίσκος εξάτμισης και ο σωλήνας ροής του νερού απόψυξης πρέπει να καθαρίζονται περιοδικά με το βύσμα του σωλήνα απόψυξης για να μη συγκεντρωθεί το νερό στο πίσω κάτω μέρος του ψυγείου και ξεχειλίσει και να βγει έξω από μπροστά.
- Επίσης μπορείτε να ρίξετε μισό ποτήρι νερό στο σωλήνα για να καθαρίσετε το εσωτερικό του.

Για ψυγεία με κατάψυξη 2 ή 4 αστέρων

Ο πάγος που έχει συγκεντρωθεί στο καταψύκτη πρέπει να αφαιρείται περιοδικά. Ο καταψύκτης πρέπει να καθαρίζεται με τον ίδιο τρόπο που καθαρίζεται το ψυγείο, μέσω της διαδικασίας απόψυξης τουλάχιστον δύο φορές το χρόνο.

Για αυτό το λόγο :

- Βεβαιωθείτε ότι ο δίσκος νερού βρίσκεται ακριβώς στη θέση του
- Την ημέρα πριν την απόψυξη, βάλτε το θερμοστάτη στη θέση MAX, θέση όπου τα τρόφιμα καταψύχονται τελείως
- Κατά τη διάρκεια της απόψυξης, τα παγωμένα τρόφιμα πρέπει να τυλιχτούν με πολλά χαρτιά και να φυλαχτούν σε ένα δροσερό μέρος. Η αναπτόφευκτη άνοδος της θερμοκρασίας θα μειώσει το χρόνο συντήρησής τους. Θυμηθείτε να καταναλώσετε τα τρόφιμα αυτά σε σύντομο χρονικό διάστημα.
- Πριν ξεκινήσετε την απόψυξη βγάλτε το βύσμα του δίσκου νερού (1) από το δίσκο (2) και βάλτε ένα μπωλ (3) κάτω από το σωλήνα ροής για να συγκεντρωθεί το νερό, όπως δείχνει η εικόνα. Φροντίστε να τοποθετήσετε ένα μεγάλο μπωλ για το νερό της απόψυξης. (Συνήθως, ο όγκος του μπωλ πρέπει να είναι περίπου 2 λίτρα)
- Αφήστε τη πόρτα του ψυγειοκαταψύκτη ανοιχτή. Ακόμα μπορείτε να βάλετε μία ή περισσότερες λεκάνες με ζεστό νερό μέσα στο ψυγείο για να επιταχύνετε τη διαδικασία της απόψυξης
- Σκουπίστε το εσωτερικό μέρος του ψυγείου και το δίσκο νερού, βάλτε πάλι το βύσμα του δίσκου νερού στη θέση του και ρυθμίστε το κουμπί του θερμοστάτη στη θέση «MAX»

Μεταφορά και αλλαγή της θέσης εγκατάστασης

- Η αρχική συσκευασία και η αφρώδης πολυστερίνη (PS) μπορούν να φυλαχθούν για μελλοντική χρήση, αν χρειαστεί.
- Κατά τη μεταφορά η συσκευή πρέπει να δεθεί με φαρδιά ταινία ή με ένα γερό σχοινί. Οι οδηγίες που αναγράφονται στο κυματοειδές κουτί πρέπει να τηρούνται οπωσδήποτε κατά τη μεταφορά.
- Πριν τη μεταφορά ή την αλλαγή της θέσης εγκατάστασης, πρέπει να αφαιρέσετε ή να σταθεροποιήσετε με ταινία όλα τα κινούμενα μέρη του ψυγείου (π.χ. ράφια, λεκάνη για φρούτα,, κλπ.) για να μη πάθουν ζημιά κατά τη μεταφορά.

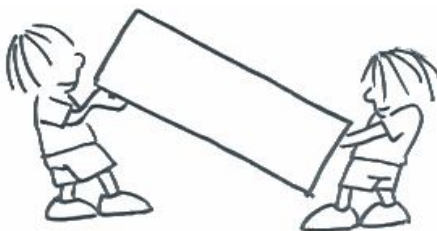
**Αλλαγή της διεύθυνσης ανοίγματος της πόρτας (Σε ορισμένα μοντέλα)**

Σε περίπτωση που θέλετε να αλλάξετε τη διεύθυνση ανοίγματος της πόρτας, παρακαλούμε συμβουλευτείτε τη τεχνική υπηρεσία.

Αν το ψυγείο σας δε λειτουργεί κανονικά, μπορεί να υπάρχει ένα ασήμαντο πρόβλημα. Για αυτό το λόγο, ελέγξτε τα ακόλουθα, προτού καλέσετε τεχνικό, για να εξοικονομήσετε χρόνο και χρήμα.

Τι να κάνετε αν το ψυγείο σας δε λειτουργεί :

Ελέγξτε αν :

- υπάρχει ρεύμα
- ο γενικός διακόπτης στο σπίτι σας είναι ανοιχτός
- ο θερμοστάτης βρίσκεται στη θέση «0»
- η πρίζα έχει βλάβη. Για να το ελέγξετε αυτό, βάλτε στη πρίζα μια άλλη συσκευή που ξέρετε σίγουρα ότι δουλεύει σε άλλη πρίζα

Τι να κάνετε αν το ψυγείο σας έχει κακή απόδοση :

Ελέγξτε αν :

- έχετε υπερφορτώσει τη συσκευή
- οι πόρτες δε κλείνουν καλά
- υπάρχει σκόνη στο συμπυκνωτή
- υπάρχει επαρκής χώρος στο πλάι και πίσω από το ψυγείο

Αν υπάρχει θόρυβος

Το ψυκτικό αέριο που κυκλοφορεί στο κύκλωμα του ψυγείου προκαλεί ένα θόρυβο (κάπως σαν μурμουρητό), ακόμα κι όταν δε λειτουργεί ο συμπιεστής. Μην ανησυχείτε, αυτό είναι φυσιολογικό. Αν αυτός ο θόρυβος αλλάξει, ελέγξτε αν

- η συσκευή οριζοντιωμένη
- δεν ακουμπάει κάπου στο πίσω μέρος
- τα πράγματα που έχετε βάλει πάνω στο ψυγείο κουνιούνται και προκαλούν θόρυβο

Αν έχει συγκεντρωθεί νερό στο κάτω μέρος του ψυγείου (για το μοντέλο 1415) :

Ελέγξτε αν :

Ο σωλήνας ροής του νερού απόψυξης έχει φράξει (Χρησιμοποιήστε το βύσμα του σωλήνα ροής για να τον καθαρίσετε)

Το ψυγείο σας έχει σχεδιαστεί ώστε να λειτουργεί στα διαστήματα θερμοκρασίας περιβάλλοντος που αναφέρονται στις προδιαγραφές, σύμφωνα με την κατηγορία κλίματος που αναφέρεται στην ετικέτα σήμανσης. Δεν συνιστούμε να θέτετε σε λειτουργία το ψυγείο σας εκτός των πλαισίων των τιμών των δηλωμένων θερμοκρασιών σχετικά με την αποτελεσματικότητα ψύξης.

Κατηγορία κλίματος	Θερμοκρασία περιβάλλοντος (°C)
T	Μεταξύ 16 και 43 (°C)
ST	Μεταξύ 16 και 38 (°C)
N	Μεταξύ 16 και 32 (°C)
SN	Μεταξύ 10 και 32 (°C)

Συμβουλές

- Για να εξοικονομήσετε χώρο και να βελτιώσετε την εμφάνιση, το «τμήμα ψύξης» των ψυγείων 1415 είναι τοποθετημένο μέσα, στο πίσω τοίχωμα του ψυγείου. Όταν η συσκευή είναι σε λειτουργία, το τοίχωμα αυτό καλύπτεται με πάγο ή σταγόνες νερού, ανάλογα αν λειτουργεί ο συμπιεστής ή όχι. Μην ανησυχείτε. Αυτό είναι φυσιολογικό. Πρέπει να κάνετε απόψυξη της συσκευής, μόνο αν το στρώμα πάγου που έχει σχηματιστεί στο τοίχωμα είναι αρκετά παχύ.
- Αν δε χρησιμοποιήσετε τη συσκευή για μεγάλο χρονικό διάστημα (π.χ. όταν λείπετε το καλοκαίρι σε διακοπές) βάλτε το κουμπί του θερμοστάτη στη θέση «0». Κάντε απόψυξη και καθαρίστε το ψυγείο αφήνοντας τη πόρτα ανοιχτή για να αποφύγετε το σχημασμό μούχλας και μυρωδιάς.

Πληροφορίες συμμόρφωσης

- Ο εξοπλισμός αυτός έχει σχεδιαστεί για χρήση σε θερμοκρασία περιβάλλοντος εντός της περιοχής 16°C - 43°C.
- Η συσκευή έχει σχεδιαστεί σε συμμόρφωση με τα πρότυπα IEC60335-1 / IEC60335-2-24, 2004/108/ΕΚ.

Συμβουλές για να εξοικονομήσετε ενέργεια

- 1– Πραγματοποιήστε εγκατάσταση της συσκευής σε δροσερό, καλά αεριζόμενο δωμάτιο, αλλά όχι σε απευθείας έκθεση στο φως του ήλιου ούτε κοντά σε πηγή θερμότητας (καλοριφέρ, εστία, κ.λπ.). Διαφορετικά, χρησιμοποιήστε μονωτική πλάκα.
- 2– Αφήνετε τα τρόφιμα και ποτά να κρυστώνουν εκτός της συσκευής.
- 3– Όταν αποψύχετε κατεψυγμένα τρόφιμα, τοποθετήστε τα στο ψυγείο. Η χαμηλή θερμοκρασία των κατεψυγμένων τροφίμων θα συμβάλει στην ψύξη του ψυγείου ενώ αποψύχονται. Έτσι, εξοικονομείται ενέργεια. Όταν τοποθετείτε τα κατεψυγμένα τρόφιμα εκτός ψυγείου, σπαταλάτε ενέργεια.
- 4– Τα ποτά και υγρά τρόφιμα που αποθηκεύονται πρέπει να είναι καλυμμένα. Διαφορετικά, αυξάνεται η υγρασία εντός της συσκευής και, κατά συνέπεια, αυξάνεται ο χρόνος λειτουργίας. Επίσης, καλύπτοντας ποτά και υγρά τρόφιμα αποφεύγετε την έκλυση οσμών.
- 5– Κατά την αποθήκευση τροφίμων και ποτών, ανοίγετε την πόρτα της συσκευής όσο το δυνατόν λιγότερο.
- 6– Διατηρείτε κλειστά τα καλύμματα των τμημάτων της συσκευής που έχουν διαφορετική θερμοκρασία (συρτάρι, ψύκτης, κ.λπ.).
- 7– Το λάστιχο στεγανοποίησης της πόρτας πρέπει να είναι **καθαρή και ελαστική**. Αντικαθιστάτε τα κατεστραμμένα λάστιχα.

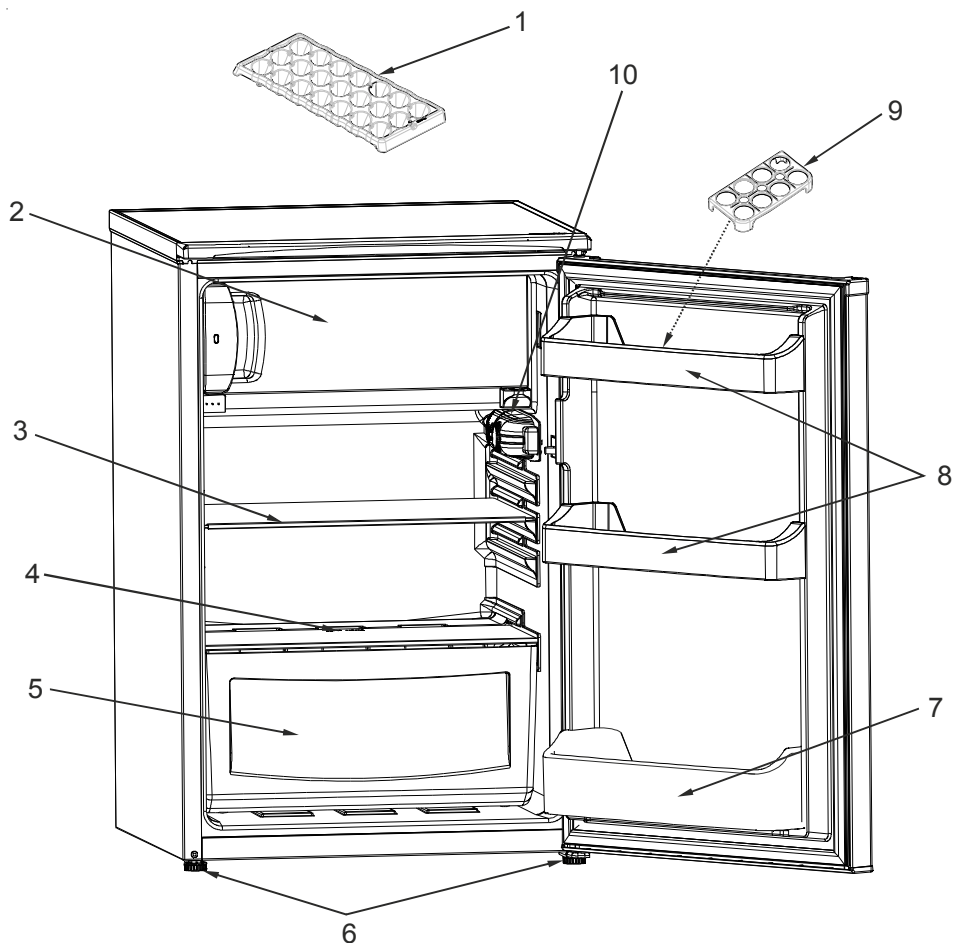

Η παρουσίαση αυτή προορίζεται μόνο για πληροφόρηση σχετικά με τα μέρη της συσκευής.

Τα μέρη μπορεί να διαφέρουν ανάλογα με το μοντέλο.

1) ΠΑΓΟΘΗΚΗ

2) ΘΑΛΑΜΟΣ ΚΑΤΑΨΥΞΗΣ

3) ΡΑΦΙ

4) ΡΑΦΙ ΔΟΧΕΙΟΥ ΦΡΟΥΤΩΝ

**5) ΔΟΧΕΙΟ ΦΡΟΥΤΩΝ/
ΛΑΧΑΝΙΚΩΝ**

**6) ΡΥΘΜΙΖΟΜΕΝΑ ΣΕ ΥΨΟΣ
ΠΟΔΙΑ**

7) ΜΕΣΑΙΑ ΜΠΟΥΚΑΛΟΘΗΚΗ

8) ΒΟΥΤΥΡΟΘΗΚΗ

9) ΑΥΓΟΘΗΚΗ

10) ΘΕΡΜΟΣΤΑΤΗΣ

